

MUSE

M-28RD  
Manual do Utilizador  
LEITOR PORTÁTIL DE CD/MP3  
COM RÁDIO E PORTA USB



LEIA ESTE MANUAL COM ATENÇÃO  
ANTES DE QUALQUER UTILIZAÇÃO.

DESCRIÇÃO DO APARELHO

1. Botão ON/STANDBY (ligar/standby)
2. Botão SOURCE
3. Botão EQ. DIGITAL (equalizador digital)
4. Botão BASS BOOST (reforço dos graves)
5. Botão ID3/DISPLAY
6. Botão FOLDER ◀ (pasta ◀)
7. Botão FOLDER ▶ (pasta ▶)
8. Botões VOLUME +/-
9. Botão CD MODO (modo CD)
10. Botão PROG (programação)
11. Botão TRACK/TUNE ◀ (faixa/sintonização ◀)
12. Botão TRACK/TUNE ▶ (faixa/sintonização ▶)
13. Botão PLAY/PAUSE ▶|| (reprodução/pausa)
14. Botão BAND/STOP ■ (paragem/banda)
15. Botão PUSH TO OPEN (carregue para abrir)
16. Porta USB
17. Ranhura para cartão SD/MMC
18. Entradas auxiliares
19. Compartimento do CD
20. Visor LCD
21. Entrada da alimentação de rede (AC-IN)
22. Altifalantes
23. Antena FM
24. Compartimento para pilhas (na parte de baixo do aparelho)
25. Tomada para auscultadores

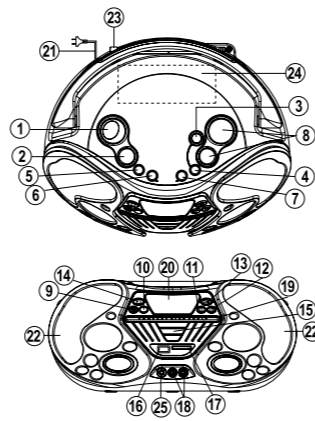

VISOR

1. Indicadores de repetição: REPEAT 1 (repetição de uma faixa), REPEAT ALL (repetição da totalidade), REPEAT FOLDER (repetição de uma pasta)
2. FOLDER (pasta)
3. (reprodução aleatória)
4. PROGRAM (reprodução programada)
5. ▶|| (reprodução/pausa)
6. (ficheiro MP3)
7. D (informações ID3)
8. USB
9. (cartão SD/MMC)
10. CD
11. FM / MW / MHz / kHz (indicação da banda de frequência e da unidade correspondente)
12. AUX (auxiliar)

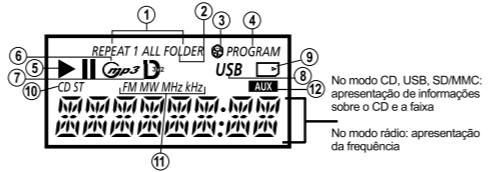

ALIMENTAÇÃO

Este aparelho funciona com alimentação de rede (AC 230 V ~ 50 Hz) ou com pilhas (9V --- 6 pilhas de tipo D/LR20/UM-1).  
ALIMENTAÇÃO DE REDE: insira o cabo de alimentação de rede fornecido na entrada de alimentação de rede do aparelho e depois ligue a ficha do cabo de alimentação numa tomada de rede adequada.

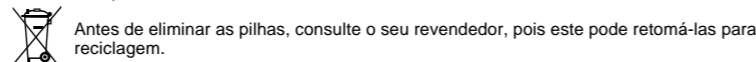

Antes de eliminar as pilhas, consulte o seu revendedor, pois este pode retomá-las para reciclagem.

CARACTERÍSTICAS ESPECIAIS

**Reprodução de ficheiros MP3**  
Este leitor consegue reproduzir os ficheiros MP3 gravados em CD, periféricos USB e cartões SD/MMC.

- Observações sobre os discos CD-R/RW**
- Não cole qualquer etiqueta num disco CD-R/RW, dado que corre o risco de provocar uma avaria do aparelho.
  - Para evitar danificar o disco CD-R/RW, não abra o compartimento do CD quando do carregamento do disco.
  - Não insira discos CD-R/RW virgens no aparelho. O carregamento dos discos pode demorar mais tempo.
  - A capacidade de reprodução de CD-RW deste leitor pode variar em função da qualidade do disco, do gravador de CD e do software de gravação.

- Precauções relativas aos cartões de memória (não fornecidos)**
- Não toque nos electrodos dourados. Utilize um pano macio e seco para limpar os cartões de memória.
  - Não dobre os cartões de memória.
  - Não utilize e não arrume os cartões de memória em locais habitualmente expostos à electricidade estática ou interferências eléctricas (exemplo: na proximidade de um altifalante ou de uma TV). Corre o risco de danificar os dados gravados.
  - Um cartão de memória pode ficar quente após uma utilização prolongada. Este é um fenómeno normal.

- Arrume sempre os cartões de memória nas respectivas caixas depois de retirá-los do aparelho.
- Não arrume os cartões de memória na proximidade de chamas. Não os exponha à luz directa do sol, a temperaturas altas ou a uma humidade intensa.
- Recomendamos que efectue uma cópia de segurança dos dados num outro suporte.

**Sistema de reforço dos graves**  
Prima o botão BASS BOOST (4) para activar/desactivar o sistema de reforço digital dos graves.  
**Seleção de um modo equalizador**  
Escolha um modo equalizador com a ajuda do botão EQ. DIGITAL: "FLAT" (normal), "CLASSIC" (clássica), "ROCK" ou "POP". O modo seleccionado aparece por breves instantes no visor.

- ENTRADAS AUXILIARES**
1. Ligue uma extremidade de um cabo auxiliar (não fornecido) às entradas auxiliares (18) do aparelho.
  2. Ligue a outra extremidade do cabo à saída dos auscultadores ou à saída de linha do aparelho externo.
  3. Prima o botão SOURCE (2) do aparelho para seleccionar o modo auxiliar. A indicação "AUX" aparece no visor.
- Utilize normalmente o leitor de CD ou MP3 externo. O som passa pelos altifalantes do aparelho.

INFORMAÇÕES COMPLEMENTARES

- A placa de características situa-se na parte de baixo do aparelho.
- Não exponha o aparelho à humidade ou a temperaturas altas.
- Limpe o leitor com um pano macio ou uma pele de camurça húmida. Nunca utilize solventes.
- Utilize este aparelho em climas moderados.

OBSERVAÇÕES SOBRE OS DISCOS COMPACTOS

- Se o disco estiver riscado, sujo ou marcado com dedadas, o aparelho pode não funcionar. Antes da reprodução, limpe o disco com um pano. Proceda do centro para fora. Não arrume os discos em locais com temperaturas altas ou uma humidade significativa. Podem ficar deformados. Após a reprodução, volte a colocar os discos nas respectivas caixas.

ALIMENTAÇÃO POR PILHAS

Abra o compartimento para pilhas (24) situado na parte de baixo do aparelho, insira 6 pilhas de tipo D (não fornecidas) respeitando a polaridade (sinais + e -) e volte a fechar o compartimento. Para passar da alimentação de rede para a alimentação por pilhas, desligue a ficha do cabo de alimentação da tomada de rede e depois desligue a outra extremidade do cabo da entrada da alimentação de rede do aparelho.

- Quando o volume ou a qualidade sonora diminuir, substitua todas as pilhas.
- Observações sobre as pilhas**
- Não misture pilhas novas e usadas ou diferentes tipos de pilhas.
  - Nunca recarregue pilhas não recarregáveis. Não aqueça as pilhas e não as desmonte.
  - Não exponha as pilhas a um calor excessivo, como raios de sol, fogo ou outras fontes de calor semelhantes.
  - Certifique-se de que respeita o ambiente quando deitar fora as pilhas gastas.
- OBSERVAÇÃO: para evitar qualquer vazamento, retire as pilhas no caso de não-utilização prolongada do aparelho.

AUDIÇÃO DO RÁDIO

**Seleção do modo rádio**  
Quando o aparelho estiver desligado, prima o botão ON/STANDBY (1) para ligá-lo. Utilize o botão SOURCE (2) para seleccionar o modo rádio.

**Seleção da banda de frequência**  
Prima o botão BAND/STOP ■ (14) para seleccionar a banda FM ou MW.  
OBSERVAÇÃO: para uma melhor recepção FM, estique ou reposicione a antena. No modo MW, rode o aparelho.

- Sintonização**
- Prima o botão TRACK/TUNE ◀ (11) para diminuir a frequência.
  - Prima o botão TRACK/TUNE ▶ (12) para aumentar a frequência.
- OBSERVAÇÃO: mantenha premido o botão TRACK/TUNE ◀ ou TRACK/TUNE ▶ para procurar automaticamente uma estação.

- Memorização manual de estações**
1. No modo rádio, prima o botão BAND/STOP ■ (14) para seleccionar uma banda de frequências.
  2. Utilize os botões TRACK/TUNE ◀ (11) e TRACK/TUNE ▶ (12) para procurar uma estação.
  3. Prima o botão PROG (10).
  4. Prima de forma repetida o botão FOLDER ◀ (6) ou FOLDER ▶ (7) para seleccionar o número que pretende atribuir a esta estação.
  5. Prima o botão PROG (10) para confirmar.
  6. Repita as etapas 2 a 5 para memorizar outras estações.

- Audição de uma pré-selecção de estação**
1. Prima o botão BAND/STOP ■ (14) para seleccionar a banda FM ou MW.
  2. Prima de forma repetida o botão FOLDER ◀ (6) ou FOLDER ▶ (7) para seleccionar a pré-selecção de estação pretendida.
- OBSERVAÇÃO: este aparelho permite memorizar 10 estações por banda de frequência.

- Não utilize discos de forma irregular (exemplo: octogonais ou em forma de coração). O aparelho pode ficar avariado.
- Não coloque mais do que um disco no compartimento.
- Não tente abrir o compartimento do disco durante a reprodução.
- Não toque na lente, dado que pode causar uma avaria no aparelho.

CARACTERÍSTICAS TÉCNICAS

ALIMENTAÇÃO:	AC: 230 V ~ 50 Hz DC: 9V (6 PILHAS DE 1,5V DE TIPO C/LR20/UM1) 18 W
CONSUMO:	2 x 2,5 W RMS
POTÊNCIA DE SAÍDA:	157 (L) x 344 (A) x 275 (P) mm
DIMENSÕES DO APARELHO:	CERCA DE 1,9 kg
PESO LÍQUIDO:	
RÁDIO	
GAMA DE FREQUÊNCIAS:	FM (MODULAÇÃO DE FREQUÊNCIA): 87,5 – 108 MHz MW (MODULAÇÃO DE AMPLITUDE): 522 – 1620 kHz
RESPOSTA EM FREQUÊNCIA:	125 Hz – 8 kHz
SECCÃO DISCO COMPACTO	
LENTE ÓPTICA:	LASER DE 3 RAIOS
RESPOSTA EM FREQUÊNCIA:	100 Hz – 16 kHz

**ATENÇÃO!** Este aparelho utiliza um raio laser. Para prevenir a ocorrência de qualquer tipo de acidente devido a este tipo de raio, o aparelho só deve ser aberto por um técnico qualificado. Este aparelho está em conformidade com as especificações internacionais de segurança e com as directivas da União Europeia. Está também de acordo com as normas actuais relativas à segurança eléctrica e à compatibilidade electromagnética.

AVISOS

**CAUTION**  
RISK OF ELECTRIC SHOCK  
DO NOT OPEN

ATENÇÃO: para evitar qualquer risco de descarga eléctrica, não desmonte o aparelho. O aparelho não contém qualquer peça passível de ser reparada pelo utilizador. Confie todas as operações de reparação a um técnico qualificado.

**⚡** O símbolo do relâmpago com uma seta situado no interior de um triângulo destina-se a alertar o utilizador para a presença de uma "tensão perigosa" no aparelho.

**!** O ponto de exclamação no interior de um triângulo destina-se a alertar o utilizador para a presença de instruções importantes na documentação que acompanha o aparelho.

**☀** **ATENÇÃO:** radiações laser invisíveis quando os comutadores de segurança estão abertos ou defeituosos. Evite qualquer tipo de exposição aos raios.

**AVISO** - Para reduzir o risco de incêndio ou de choque eléctrico, não exponha este aparelho à chuva ou à humidade.

PRECAUÇÕES

**IMPORTANTE**  
- NÃO DEITE AS PILHAS NO FOGO!  
- NÃO EXPONHA O APARELHO A SALPICOS. NÃO COLOQUE QUALQUER RECIPIENTE COM LÍQUIDO, COMO UMA JARRA, NA PROXIMIDADE DO APARELHO.

REPRODUÇÃO

**Seleção de uma fonte áudio**  
Quando o aparelho estiver desligado, prima o botão ON/STANDBY (1) para ligá-lo no último modo utilizado.

Prima o botão SOURCE (2) para seleccionar o modo CD, USB ou SD/MMC.  
**Carregamento de um suporte**  
**Para os discos:**  
• Prima o botão PUSH TO OPEN (15) para abrir o compartimento do CD. A indicação "OPEN" (abertura) aparece no visor. Coloque um disco com a face impressa virada para cima e feche o compartimento do CD empurrando ligeiramente.

**Para os dispositivos USB e os cartões SD/MMC:**  
• Insira um dispositivo USB na porta USB ou um cartão SD/MMC na ranhura para cartões do aparelho.  
A indicação "TOC READ" (carregamento do conteúdo) é apresentada enquanto o aparelho carrega o suporte. Se tiver inserido um CD normal, o número total de faixas e a duração total do disco são apresentados.

Se tiver inserido um suporte com ficheiros MP3, a indicação "MP3" é apresentada. Quando a reprodução estiver parada, o número total de pastas e de ficheiros é igualmente apresentado.

- Reprodução e pausa**
1. Quando a reprodução estiver parada, prima o botão PLAY/PAUSE ▶|| (13) para iniciar a reprodução. O símbolo ▶ é apresentado.
  2. Durante a reprodução, prima o botão PLAY/PAUSE ▶|| (13) para colocar a reprodução em pausa. Prima de novo este botão para retomar a reprodução. O ícone ▶|| é apresentado no modo de pausa.

- Salto de faixas e procura**
1. Prima o botão TRACK/TUNE ◀ (11) ou TRACK/TUNE ▶ (12) para passar para a faixa anterior ou seguinte.
  2. Mantenha premido o botão TRACK/TUNE ◀ (11) ou TRACK/TUNE ▶ (12) para proceder a um retorno ou a um avanço rápido na faixa a ser reproduzida.

**Paragem da reprodução**  
Prima o botão BAND/STOP ■ (14) para parar a reprodução.

**Sistema de ficheiros MP3**  
- Este aparelho funciona com um sistema de pastas de 2 níveis: apenas o primeiro nível de sub-pastas de um suporte com ficheiros MP3 é tomado em linha de conta. Todos os níveis inferiores de sub-pastas e de ficheiros são reorganizados.  
- As pastas vazias não são apresentadas quando percorrer o suporte.  
- O aparelho suporta um máximo de 99 pastas e 999 ficheiros.

**Informações ID3 (apenas para os ficheiros MP3)**  
Durante a reprodução de um ficheiro MP3, prima o botão ID3 para activar a apresentação das informações ID3. O símbolo ID3 aparece no visor. Se o ficheiro a ser reproduzido possui tags ID3, o título da passagem, o nome do artista e o nome do álbum desfilam no visor. Se não existirem tags ID3 para o ficheiro a ser reproduzido, a indicação "NO TAG" (sem tags) é apresentada.

Prima de novo o botão ID3 para desactivar a função ID3. O aparelho volta à apresentação do número da pasta e do ficheiro.

**Seleção de uma pasta**  
**Quando a reprodução estiver parada:**  
O visor indica o número total de pastas e de ficheiros.  
• Prima o botão FOLDER ▶ (7) para passar para a pasta seguinte e apresentar o número da pasta.  
• Prima o botão FOLDER ◀ (6) para passar para a pasta anterior e apresentar o número da pasta.

Observação acerca de fenómenos transitórios eléctricos rápidos (disparos) / descargas electrostáticas:

- No caso de avaria devido a fenómenos transitórios eléctricos rápidos (disparos) ou a descargas electrostáticas, desligue durante alguns instantes a fonte de alimentação do aparelho para que este funcione de novo normalmente.  
**Calor** - Não utilize este aparelho na proximidade de fontes de calor, como radiadores, saídas de ar quente ou qualquer outro aparelho gerador de calor.  
- Não coloque velas sobre ou na proximidade do aparelho.

**Instalação** - Coloque o aparelho sobre uma superfície plana e nivelada.  
**Ventilação** - Coloque o aparelho de forma a deixar um espaço suficiente à volta deste e, assim, assegurar uma ventilação adequada. Para tal, preveja um espaço mínimo de 10 cm na parte de trás e por cima do aparelho, bem como 5 cm de cada lado.  
- Não coloque o aparelho sobre um tapete ou qualquer outra superfície semelhante passível de obstruir os orifícios de ventilação.  
- Não instale o aparelho numa prateleira, armário ou estante encastrada com uma ventilação limitada.  
- Certifique-se de que assegura uma ventilação suficiente e não tape os orifícios de ventilação do aparelho.

**Entrada de objectos e de líquidos** - Certifique-se de que nenhum objecto ou líquido entra no aparelho pelos orifícios de ventilação.

**Condensação**  
Não utilize o aparelho imediatamente depois de deslocá-lo de um compartimento frio para um compartimento quente. Podem ocorrer problemas de condensação. Pode verificar-se a formação de humidade na lente do CD quando:  
- o aparelho é deslocado de um ambiente frio para um ambiente quente;  
- o sistema de aquecimento do compartimento acabou de ser activado;  
- o aparelho é utilizado num compartimento extremamente húmido;  
- o aparelho está num compartimento arrefecido por um climatizador de ar.  
No caso de condensação no interior do aparelho, este último pode não funcionar normalmente. Nesse caso, deixe secar o aparelho durante algumas horas antes de tentar ligá-lo de novo.

- Alimentação eléctrica**
1. **Fontes de alimentação** - Utilize pilhas ou a corrente de rede doméstica, tal como estipulado no manual e indicado no aparelho.
  2. **Cabo de alimentação de rede**  
- Ao desligar o cabo da alimentação de rede, puxe a ficha e não o próprio cabo.  
- Nunca manuseie a ficha de alimentação se tiver as mãos húmidas.  
- Pode expor-se a um choque eléctrico.  
- Certifique-se de que o cabo de alimentação não é dobrado, esmagado ou pisado.  
- Não sobrecarregue as tomadas de parede nem as extensões, dado que pode expor-se a um choque eléctrico.  
- Para cortar completamente a alimentação do aparelho, desligue a ficha de alimentação da tomada de rede.  
- A ficha de alimentação de rede não pode ser tapada e deve ser mantida facilmente acessível durante a utilização.
  3. **No caso de não-utilização** - Retire as pilhas e desligue o cabo de alimentação da tomada de rede se o aparelho não for utilizado durante vários meses ou mesmo mais. Quando o cabo está ligado, uma quantidade mínima de corrente continua a chegar ao aparelho, mesmo quando este está desligado.

**⚠** Caso, no futuro, queira descartar-se deste aparelho, tenha em conta que os produtos eléctricos não devem ser descartados para o lixo doméstico. Informe-se para conhecer o centro de reciclagem mais próximo. Informe-se junto das autoridades locais ou do seu revendedor local para a obtenção de pormenores adicionais (Directiva sobre os Resíduos dos Equipamentos Eléctricos e Electrónicos).

**⚠** Em plena potência, a utilização prolongada deste leitor pode causar lesões auditivas no utilizador.

