

MUSE

M-18CR

Manual do Utilizador Rádio-despertador de duplo alarme com projecção da hora



LEIA ESTE MANUAL COM ATENÇÃO
ANTES DE QUALQUER UTILIZAÇÃO

Português

REGULAÇÃO DO PROJECTOR

1. Prima o botão PROJECTOR ON/OFF (17) para ligar ou desligar o projector (15). A distância entre o projector e a parede ou o tecto deve variar entre 1,8 m e 2,4 m.
2. A imagem projectada pode ser rodada 180°. Para tal, utilize o comutador ROTATE IMAGE (16).

AUDIÇÃO DO RÁDIO

1. Prima o botão ON/OFF (1) para pôr o rádio a funcionar.
2. Selecione a banda FM ou MW por meio do comutador BAND (22).
3. Procure a estação de rádio pretendida com a ajuda do botão rotativo de sintonização (23).
4. Regule o volume com a ajuda do botão rotativo de regulação do volume (20).
5. Para uma melhor recepção FM, estique a antena de fio (14). No modo MW, ligue o rádio.
6. Para desligar o rádio, prima o botão ON/OFF (1).

AUDIÇÃO DE UMA FONTE AUXILIAR

1. Ligue a sua saída auxiliar (leitor de MP3, por exemplo) à entrada auxiliar (25).
2. Ponha o rádio-despertador em funcionamento com a ajuda do botão ON/OFF (1) e ligue também a fonte auxiliar.
3. Para deixar de ouvir a fonte auxiliar, desligue-a da entrada auxiliar (25).

REGULAÇÃO DO BRILHO DO VISOR

Para regular a intensidade luminosa do visor, coloque o comutador DIMMER (21) na posição LOW (baixa) ou HIGH (alta).

REGULAÇÃO DO ALARME E DO MODO DE DESPERTAR

Este aparelho permite-lhe regular duas horas de despertador diferentes.

1. Para regular a hora do alarme 1 ou do alarme 2, mantenha premido o botão ALARM 1 (7) ou ALARM 2 (8) e regule a hora do alarme com a ajuda dos botões DOWN ▼ (3) e UP ▲ (2). Solte, de seguida, o botão ALARM 1 ou ALARM 2 para memorizar a regulação.
 2. Para despertar com o buzzer, coloque o comutador ALARM 1 (18) ou ALARM 2 (19) situado à esquerda do aparelho na posição BUZZER.
 3. Para despertar com o rádio, siga as etapas 2 a 5 da secção "AUDIÇÃO DO RÁDIO" e, de seguida, coloque o comutador ALARM 1 (18) ou ALARM 2 (19) na posição RÁDIO.
- A luz do indicador correspondente (4 ou 5) acende-se.
4. Prima o botão ALARM 1 (7) ou ALARM 2 (8) para verificar a hora do despertador. A regulação da hora de despertador aparece por breves instantes no visor.

PARAGEM DO ALARME

O alarme está programado para funcionar durante 59 minutos.

1. SNOOZE (12): este botão permite parar temporariamente o alarme, que é accionado de novo ao fim de 9 minutos.
2. ALARM 1 (7) ou ALARM 2 (8): prima este botão para parar o alarme, que é accionado de novo no dia seguinte.
3. Posição OFF do comutador ALARM 1 ou ALARM 2 (18 ou 19): coloque o comutador em OFF para desactivar definitivamente o alarme. O indicador do alarme correspondente (4 e/ou 5) desaparece, então, do visor.

FUNÇÃO ADORMECIMENTO (PARAGEM AUTOMÁTICA)

A função adormecimento pode ser utilizada para que o rádio se desligue automaticamente depois de uma duração predefinida. Mantenha premido o botão SLEEP (10) e utilize os botões DOWN ▼ (3) e UP ▲ (2) para regular esta duração. Solte o botão SLEEP para memorizar a sua regulação. Esta duração deve variar entre 2 e 90 minutos (por defeito: 10 minutos).

DESCRIÇÃO DO APARELHO

1. Botão ON/OFF (ligar/desligar): entrada em funcionamento/paragem do rádio
2. Botão UP ▲ (cima): aumento
3. Botão DOWN ▼ (baixo): diminuição
4. Indicador AL 1 (alarme 1)
5. Indicador AL 2 (alarme 2)
6. Visor digital
7. Botão ALARM 1 (alarme 1): regulação do alarme 1
8. Botão ALARM 2 (alarme 2): regulação do alarme 2
9. Botão TIME (relógio): regulação do relógio
10. Botão SLEEP (adormecimento): activação/regulação da função adormecimento
11. Mostrador das frequências
12. Botão SNOOZE (repetição do alarme): função de repetição do alarme
13. Cabo de alimentação de rede
14. Antena FM de fio
15. Projector
16. Comutador ROTATE IMAGE (rotação da imagem)
17. Botão PROJECTOR ON/OFF (ligar/desligar projector)
18. Comutador de modo ALARM 1 (alarme 1): OFF / BUZZER / RÁDIO (desactivado / buzzer / rádio)
19. Comutador de modo ALARM 2 (alarme 2): OFF / BUZZER / RÁDIO (desactivado / buzzer / rádio)
20. Botão rotativo de regulação do volume (VOL)
21. Comutador DIMMER (brilho): regulação do brilho do visor – LOW / HIGH (baixo / alto)
22. Comutador BAND (banda): MW / FM
23. Botão rotativo de sintonização (TUNING)
24. Compartimento para pilha
25. Entrada auxiliar
26. Altifalante

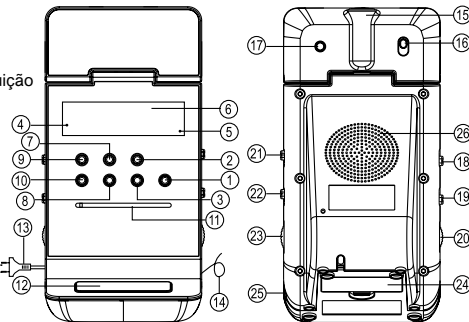

ALIMENTAÇÃO

Alimentação de rede: 230 V ~ 50 Hz (norma CE)

Alimentação DC: pilha de 9 V (não fornecida) de tipo 006P destinada apenas ao sistema de backup do relógio.

É aconselhável utilizar uma pilha alcalina. Para um funcionamento ideal, é aconselhável substituir esta pilha todos os 6 meses.

1. Insira a ficha do cabo de alimentação de rede (13) numa tomada de rede.
2. Insira a pilha de 9 V no compartimento (24) previsto para este efeito situado na parte de trás do aparelho.

SISTEMA DE BACKUP: este sistema assegura o funcionamento normal do aparelho no caso de falha de corrente (para preservar a duração útil da pilha, o visor desliga-se). A regulação do relógio é mantida na memória. Contudo, quando a falha de corrente chega ao fim, é adequado reajustar a regulação da hora por uma questão de precisão. No caso de nenhuma pilha ter sido inserida no compartimento, "0:00" pisca para que possa regular a hora e os alarmes.

REGULAÇÃO DA HORA

1. Mantendo premido o botão TIME (9), prima os botões DOWN ▼ (3) e UP ▲ (2) para regular a hora.
2. Solte o botão TIME (9) para gravar a sua regulação.

P - 1

Para adormecer ao som do rádio: depois de regular a duração antes da desactivação automática, procure uma estação procedendo tal como descrito na secção "AUDIÇÃO DO RÁDIO". O rádio desliga-se no final da duração escolhida. Para parar o rádio mais cedo, prima o botão SNOOZE (12).

Para adormecer ao som da fonte auxiliar: depois de regular a duração antes da desactivação automática, ligue a fonte auxiliar (leitor de MP3, por exemplo) e active a reprodução. O som é cortado no final da duração escolhida. Contudo, o rádio-despertador não pode desligar a fonte auxiliar.

INFORMAÇÕES COMPLEMENTARES

ATENÇÃO
RISCO DE CHOQUE ELÉCTRICO
NÃO ABRIR

ATENÇÃO: para evitar qualquer risco de choque eléctrico, não desmonte o aparelho. O aparelho não contém qualquer peça passível de ser reparada pelo utilizador. Confie todas as operações de manutenção a um técnico qualificado.



O símbolo do relâmpago com uma seta e situado no interior de um triângulo destina-se a alertar o utilizador para a presença de uma "tensão perigosa" no aparelho.



O ponto de exclamação no interior de um triângulo destina-se a alertar o utilizador para a presença de instruções importantes no manual que acompanha o aparelho.

IMPORTANTE

- NÃO DEITE AS PILHAS NO FOGO!
- PREVEJA UM ESPAÇO MÍNIMO DE 5 CM À VOLTA DO APARELHO PARA ASSEGURAR UMA VENTILAÇÃO SUFICIENTE.
- CERTIFIQUE-SE DE QUE NÃO TAPA OS ORIFÍCIOS DE VENTILAÇÃO.
- NÃO COLOQUE VELAS SOBRE OU NA PROXIMIDADE DO APARELHO.
- CERTIFIQUE-SE DE QUE RESPEITA O AMBIENTE QUANDO PROCEDER À ELIMINAÇÃO DAS PILHAS GASTAS.
- UTILIZE ESTE APARELHO APENAS EM CLIMAS TEMPERADOS (E NÃO EM CLIMAS TROPICAIS).
- CERTIFIQUE-SE DE QUE NÃO EXPÕE O APARELHO À CHUVA OU À HUMIDADE.
- NÃO COLOQUE QUALQUER RECIPIENTE COM LÍQUIDO, COMO UMA JARRA, SOBRE OU NA PROXIMIDADE DO APARELHO.
- NÃO EXPONHA AS PILHAS A CALOR EXCESSIVO, COMO RAIOS SOLARES, FOGO OU OUTRAS FONTES DE CALOR SEMELHANTES.
- A PLACA DE CARACTERÍSTICAS SITUA-SE NA PARTE DE TRÁS DO APARELHO.
- A FICHA DE ALIMENTAÇÃO DE REDE PERMITE DESLIGAR O APARELHO. PARA CORTAR COMPLETAMENTE A ALIMENTAÇÃO DO APARELHO, DESLIGUE DE VEZ A FICHA DE ALIMENTAÇÃO DE REDE DA TOMADA DE REDE.
- A FICHA DE ALIMENTAÇÃO DE REDE NÃO PODE ESTAR TAPADA E DEVE SER FACILMENTE ACESSÍVEL DURANTE A UTILIZAÇÃO.
- SOB O EFEITO DE FENÓMENOS ELÉCTRICOS TRANSITÓRIOS E/OU ELECTROSTÁTICOS, O PRODUTO PODE APRESENTAR ANOMALIAS E PODE ACABAR POR SER NECESSÁRIO PROCEDER-SE A UMA REINICIALIZAÇÃO.



Caso, em algum momento no futuro, tenha de se descartar deste aparelho, tenha em conta que os produtos eléctricos não devem ser descartados com o lixo doméstico. Procure obter informações sobre o centro de reciclagem mais próximo. Informe-se junto das autoridades locais ou do seu revendedor local para a obtenção de pormenores adicionais.

P - 2

P - 3

CE