



**M-08R**  
Manual do Utilizador  
Rádio digital compatível MP3-ID3  
com porta USB e ranhura para cartão SD



LEIA ESTAS INSTRUÇÕES ANTES DE QUALQUER UTILIZAÇÃO DO APARELHO.

**DESCRIÇÃO DO APARELHO**

1. Botão **STANDBY** (standby)
2. Botão **SOURCE**
3. Botão **ALARM** (alarme)
4. Botão **TIMER/SNOOZE** (adormecimento/repetição do alarme)
5. Botão **/BAND** (paragem/banda)
6. Botão **◀/▶** (salto/procura rápida)
7. Botão **⏸** (reprodução/pausa)
8. Botão **PROG./PLAY MODE** (programação/modo de reprodução)
9. Botão **VOLUME**
10. Ranhura para cartão SD/MMC
11. Porta USB
12. Botão **TUNING/FOLDER** (sintonização/pasta)
13. Visor LCD
14. Tomada para auscultadores
15. Entrada auxiliar (AUX IN)
16. Antena telescópica FM
17. Cabo de rede

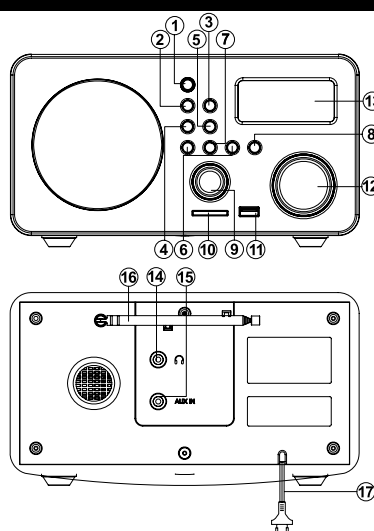

**ALIMENTAÇÃO**

Este aparelho funciona com alimentação de rede 230V ~ 50 Hz.

**REGULAÇÃO DA HORA**

1. No modo standby, mantenha premido o botão **TIMER** (4) até que o algarismo das horas pisque.
2. Prima **◀/▶** (6) para regular as horas e depois prima **TIMER** (4) para passar para os minutos.
3. Prima **◀/▶** (6) para regular os minutos. Prima de novo o botão **TIMER** (4) para registar as definições.

**MODO DE REPRODUÇÃO**

Durante a reprodução de um cartão SD/MMC ou de um periférico USB, prima o botão **PLAY MODE** (8) para seleccionar a repetição de uma faixa "↻" ou a repetição de todas as faixas "↻ ALL".

**REPRODUÇÃO PROGRAMADA**

1. Quando a reprodução estiver parada, prima o botão **PROG.** (8). As indicações "PROG" e "P:01" aparecem no ecrã e o número de pasta pisca.

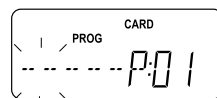

2. Rode o botão **TUNING/FOLDER** (12) para seleccionar a pasta pretendida. Prima o botão **PROG** (8) para confirmar. O número do ficheiro pisca.

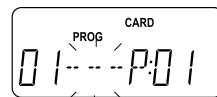

3. Selecciono o ficheiro pretendido com a ajuda dos botões **◀/▶**(6). Prima o botão **PROG.** (8) para confirmar.
4. Repita as etapas 2 e 3 para programar outros ficheiros. Pode programar 20 no máximo.
5. Prima o botão **⏸**(7) para iniciar a reprodução programada.
6. Prima **■** (5) para parar a reprodução.

**REGULAÇÃO DO ALARME E DO MODO DE DESPERTAR**

1. No modo standby, mantenha premido o botão **ALARM** (3) até que a hora do despertar e o indicador pisquem no ecrã.
2. Prima **◀/▶** (6) para regular as horas e depois prima **ALARM** (3) para passar para os minutos.
3. Prima **◀/▶** (6) para regular os minutos e depois prima o botão **ALARM** (3) para confirmar. Prima **◀/▶** (6) para seleccionar a fonte do despertar entre BUZZER, TUNER (rádio), USB e SD/MMC. Uma vez seleccionada a fonte de despertar, prima o botão **ALARM** (3) para confirmar.

OBSERVAÇÃO: se regular a função adormecimento para um volume sonoro bastante baixo antes de se deitar, aconselhamo-lo a utilizar o despertar por buzzer.

**AUDIÇÃO DO RÁDIO**

1. Prima o botão **STANDBY** (1) para pôr o aparelho a funcionar.
2. Prima o botão **SOURCE** (2) para seleccionar o modo rádio.
3. Prima o botão **BAND** (5) para seleccionar a banda de frequências pretendida (FM ou AM).
4. Utilize o botão **TUNING/FOLDER** (12) para regular a frequência de rádio.
5. Ajuste o volume sonoro (9) para o nível pretendido.
6. Para parar a audição do rádio, prima o botão **STANDBY** (1) para colocar o aparelho em standby.

**Observação:**

Para uma melhor recepção no modo FM, estique a antena FM (16). No modo AM, é adequado rodar o aparelho para procurar uma recepção ideal.

**Pré-selecções de estações de rádio**

Este aparelho pode memorizar até 30 estações de rádio (10 no modo AM / 20 no modo FM).

1. Utilize o botão **TUNING/FOLDER** (12) para regular a frequência de rádio.
2. Prima **PROG.** (8). O indicador "PROG" aparece no ecrã e o número de pré-selecção pisca.



3. Prima **◀/▶** (6) para seleccionar o número de pré-selecção pretendido. Prima **PROG.** (8) para guardar a estação de rádio com o número de pré-selecção escolhido.

**Audição de uma pré-selecção de estação**

No modo rádio, prima **◀/▶** (6) para aceder a uma pré-selecção de estação.

**UTILIZAÇÃO DA ENTRADA AUXILIAR**

1. Ligue a fonte auxiliar (por exemplo, um leitor de MP3) à tomada AUX IN (15) situada na parte de trás do aparelho.
2. Prima o botão **STANDBY** (1) para pôr o aparelho a funcionar.
3. Prima o botão **SOURCE** (2) para seleccionar o modo AUX.
4. Arranque a reprodução na sua fonte auxiliar.
5. Ajuste o volume sonoro (9) para o nível pretendido.
6. Para parar a reprodução, desligue a fonte áudio externa com ligação à tomada AUX IN (15).

**PARAGEM DO ALARME**

1. **SNOOZE** (4): prima este botão para parar temporariamente o alarme. O alarme é accionado de novo 10 minutos mais tarde. O indicador é apresentado no ecrã quando a função de repetição do alarme é activada.
2. **STANDBY** (1) ou **ALARM** (3): prima o botão **STANDBY** (1) ou **ALARM** (3) para parar o alarme; este tocará de novo 24 horas mais tarde.
3. **ALARM** (3): prima o botão **ALARM** (3) duas vezes de seguida para desactivar o alarme. O indicador desaparece.

**FUNÇÃO ADORMECIMENTO**

Tem a possibilidade de seleccionar o lapso de tempo (em minutos) após o qual o aparelho se desliga automaticamente.

Prima o botão **TIMER** (4) para seleccionar "OFF" (desactivado), 15, 30, 45, 60 ou 120 minutos.

\* Quando a função adormecimento está activada, prima o botão **TIMER** (4) para visualizar o tempo que falta antes da colocação em standby.

\* A função adormecimento é automaticamente desactivada quando o aparelho se desliga.

**REGULAÇÃO DA RETRO-ILUMINAÇÃO (APENAS NO MODO STANDBY)**

No modo standby, rode o botão **TUNING/FOLDER** (12) para seleccionar uma das 4 opções de regulação da retro-iluminação (da mais fraca à mais forte).

Este aparelho utiliza esta regulação de retro-iluminação até que a mude de novo no modo standby.

**UTILIZAÇÃO DE AUSCULTADORES (NÃO FORNECIDOS)**

Para ouvir música sem incomodar quem o rodeia, ligue a ficha dos auscultadores à tomada dos auscultadores (14). Quando utilizar auscultadores, a saída sonora dos altifalantes é cortada.

**OBSERVAÇÃO: LEIA ESTAS OBSERVAÇÕES IMPORTANTES ANTES DE QUALQUER UTILIZAÇÃO DOS AUSCULTADORES.**

1. Evite utilizar os auscultadores de forma prolongada num nível de volume alto para não danificar o sistema auditivo.
2. Se escutar um assobio, baixe o volume ou desligue o aparelho.
3. Mantenha o volume a um nível razoável mesmo se utilizar auscultadores de tipo semi-aberto que lhe permite escutar os sons exteriores. Um nível de volume demasiado alto pode, apesar de tudo, impedir-lhe ouvir os sons exteriores.



A utilização dos auscultadores em plena potência pode causar distúrbios auditivos.

**REPRODUÇÃO DE USB OU SD/MMC**

1. Ligue o periférico USB à porta USB (11) do aparelho. Insira completamente o cartão de memória SD/MMC na localização prevista para este efeito até escutar um estalido.
2. Prima o botão **STANDBY** (1) para pôr o aparelho a funcionar.
3. Prima o botão **SOURCE** (2) para seleccionar o modo USB ou SD/MMC.
4. O número total de pastas e de ficheiros é apresentado no ecrã após o carregamento do suporte.



a: número total de pastas.

b: número total de ficheiros

5. Prima **⏸**(7) para iniciar a reprodução. Durante a reprodução, o número de ficheiro, o tempo decorrido, o número de pasta e as informações ID3 (se disponíveis) são apresentados no ecrã.



c: número de ficheiro

d: tempo decorrido

e: número de pasta

Observação: no caso da existência de ficheiros de música situados na pasta de raiz, a indicação "F00" aparece na reprodução.

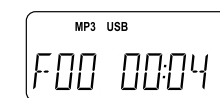

6. Prima **⏸**(7) para colocar a reprodução em pausa e prima **⏸**(7) para retomar a reprodução.
7. Prima **■**(5) para parar a reprodução.

**INFORMAÇÕES**



**ATENÇÃO:** para reduzir o risco de choque eléctrico, não desmonte o aparelho. Este não contém qualquer peça passível de ser reparada pelo utilizador. Confie qualquer reparação exclusivamente a pessoal qualificado.



Este símbolo indica a presença de tensões perigosas no interior do aparelho.



Este símbolo lembra que a documentação fornecida com o aparelho contém instruções importantes referentes à sua utilização e manutenção.

**ATENÇÃO**

- Certifique-se de que garante uma ventilação correcta do aparelho e que não tapa os orifícios de ventilação com objectos como jornais, toalhas, cortinas, etc.
- Não coloque qualquer fonte de calor, como uma vela acesa, sobre ou na proximidade do aparelho.
- Utilize este aparelho num clima temperado.
- Não exponha o aparelho a salpicos ou a humidade.
- Certifique-se de que respeita uma distância mínima de 5 cm à volta do aparelho de modo a permitir uma ventilação suficiente.
- Não coloque objectos que contenham líquido, como uma jarra, sobre ou na proximidade do aparelho.
- Um nível de som alto saído dos auscultadores ou auriculares pode causar distúrbios auditivos.
- A placa de características situa-se na parte de trás deste aparelho.
- A ficha de alimentação de rede permite desligar o aparelho e deve ficar facilmente acessível. Para cortar a alimentação do aparelho, desligue de vez a ficha de alimentação de rede da tomada de rede. A ficha de alimentação de rede não pode estar tapada e deve ser facilmente acessível durante a utilização.
- Sob o efeito de fenómenos electrostáticos e/ou eléctricos transitórios, o produto pode apresentar anomalias e pode acabar por ser necessário proceder-se a uma reinicialização.



Caso pretenda descartar-se deste aparelho, proceda à sua reciclagem num centro de recolha para electrodomésticos. Procure obter informações sobre o centro de reciclagem mais próximo. Informe-se junto das autoridades locais ou do seu revendedor local para a obtenção de pormenores adicionais (Directiva sobre os Resíduos dos Equipamentos Eléctricos e Electrónicos).

