



M-28RD

Manual de instrucciones
REPRODUCTOR PORTÁTIL DE
CD/MP3 CON RADIO Y PUERTO USB



ANTES DE UTILIZAR ESTE APARATO, LEA
ATENTAMENTE LAS SIGUIENTES INSTRUCCIONES

Español

DESCRIPCIÓN DEL APARATO

- 1. Botón ON/STANDBY (encendido/en espera)
2. Botón SOURCE (fuente)
3. Botón EQ DIGITAL (ecualizador digital)
4. Botón BASS BOOST (refuerzo de graves)
5. BOTÓN ID3/DISPLAY (etiquetas ID3/ visualización de información)
6. Botón FOLDER (carpeta)
7. Botón FOLDER (carpeta)
8. Botones VOLUME +/- (volumen +/-)
9. Botón CD MODE (modo CD)
10. Botón PROG (programación)
11. Botones TRACK/TUNE (pista/sintonización)
12. Botones TRACK/TUNE (pista/sintonización)
13. Botón PLAY/PAUSE (reproducción/pausa)
14. Botón BAND/STOP (banda/parada)
15. Botón PUSH TO OPEN (presionar para abrir)
16. Puerto USB
17. Ranura para tarjeta SD/MMC
18. Entradas auxiliares
19. Compartimento del CD
20. Pantalla LCD
21. Entrada de alimentación de red (AC - IN)
22. Altavoces
23. Antena FM
24. Compartimento de las pilas (en la parte inferior del aparato)
25. Toma para auriculares

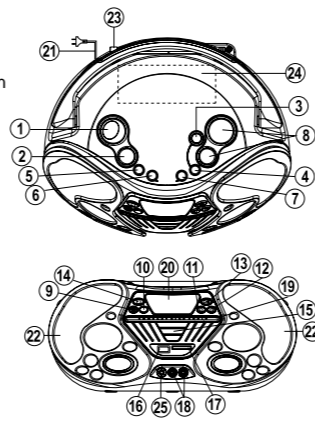

PANTALLA

- 1. Indicadores de repetición: REPEAT 1 (repetición de una pista), REPEAT ALL (repetición de todas las pistas), REPEAT FOLDER (repetición de una carpeta)
2. FOLDER (carpeta)
3. (reproducción aleatoria)
4. PROGRAM (reproducción programada)
5. (reproducción/pausa)
6. (archivo MP3)
7. (datos ID3)
8. USB
9. (tarjeta SD/MMC)
10. CD
11. FM/MW/MHz/kHz (indicación de la banda de frecuencias y de la unidad correspondiente)
12. Entrada AUX (auxiliar)

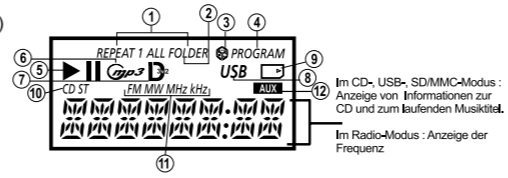

ALIMENTACIÓN

Este aparato funciona con alimentación de red (CA 230V~50 Hz) o mediante pilas (9 V --- 6 pilas del tipo D/LR20/UM-1).

ALIMENTACIÓN DE RED: Introduzca el cable de alimentación (incluido) en la entrada de alimentación del aparato y enchufe el otro extremo del cable a una toma de corriente adecuada.

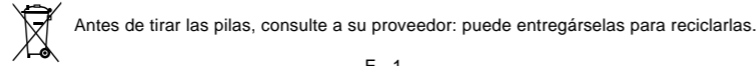

CARACTERÍSTICAS ESPECIALES

Reproducción de archivos MP3
Este reproductor puede reproducir archivos MP3 grabados en CD, dispositivos USB y tarjetas SD/MMC.
Observaciones relativas a los discos CD-R/RW:
• No pegue ninguna etiqueta en el disco CD-R/RW; podría provocar un fallo en el funcionamiento del aparato.
• No abra el compartimento del CD mientras se carga el disco para evitar que se estropee el CD-R/RW.
• No introduzca un CD-R/RW virgen en el aparato. El disco podría tardar mucho tiempo en cargarse.
• La capacidad de reproducción de CD-RW del aparato puede variar en función de la calidad del disco, de la grabadora de CD y del programa de grabación.
Medidas de seguridad para las tarjetas de memoria (no incluidas)
• No toque los electrodos dorados. Utilice un paño suave y seco para limpiar las tarjetas.
• No doble las tarjetas.
• No use ni guarde las tarjetas en lugares expuestos a electricidad estática o ruido eléctrico (como, por ejemplo, cerca de un altavoz o una televisión). Los datos grabados pueden perderse.
• Las tarjetas de memoria pueden recalentarse con el uso prolongado. Esto es normal.
• Guarde siempre las tarjetas en su estuche cuando las retire del aparato.
• No deje las tarjetas cerca del fuego. No las exponga a la luz directa del sol, a temperaturas elevadas o a una fuerte humedad.
• Le recomendamos que haga una copia de seguridad del contenido de las tarjetas en otro soporte.
Sistema de refuerzo de los sonidos graves
Pulse el botón BASS BOOST (4) para activar y desactivar el sistema de refuerzo digital de los sonidos graves.

Selección de un modo del ecualizador
Elija un modo del ecualizador con ayuda del botón EQ. DIGITAL: «FLAT» (normal), «CLASSIC» (clásica), «ROCK» o «POP». El modo seleccionado se visualizará unos segundos en la pantalla.
ENTRADAS AUXILIARES
1. Conecte un extremo de un cable auxiliar (no incluido) en las entradas auxiliares (18) del aparato.
2. Conecte el otro extremo del cable a la salida para auriculares o a la salida de línea del equipo externo.
3. Pulse el botón SOURCE (2) para seleccionar el modo auxiliar. La indicación «AUX» aparecerá en la pantalla.
Utilice el reproductor de CD o MP3 externo del modo habitual. El sonido se emitirá a través de los altavoces del aparato.

INFORMACIÓN ADICIONAL

- La placa de identificación se encuentra en la parte inferior del aparato.
- No exponga el aparato a la humedad o a temperaturas elevadas.
- Limpie el reproductor con un paño suave o una gamuza húmeda. No utilice nunca disolventes.
- Utilice este aparato en climas de temperaturas moderadas.
OBSERVACIONES SOBRE LOS CD
- Si el disco está rayado, sucio o tiene huellas marcadas, puede que el aparato no funcione correctamente. Antes de comenzar la reproducción, limpie el disco con un paño. Límpielo desde dentro hacia fuera. No guarde los discos en lugares con temperaturas elevadas o una humedad considerable; podrían deformarse. Una vez que haya reproducido el disco, guárdelo en su estuche.
- No utilice discos de formas irregulares (por ejemplo: octogonales o en forma de corazón); puede producirse un fallo en el funcionamiento del aparato.
- No introduzca varios discos a la vez en el compartimento.
- No intente abrir el compartimento durante la reproducción.
- No toque la lente del láser; podría provocar un fallo en el funcionamiento del aparato.

ALIMENTACIÓN MEDIANTE PILAS

Abra el compartimento de las pilas (24) situado en la parte inferior del aparato, introduzca 6 pilas del tipo D (no incluidas) respetando la polaridad (signos + y -) y cierre el compartimento. Para pasar de la alimentación de red a la alimentación mediante pilas, desenchufe un extremo del cable de alimentación de la toma de corriente y el otro extremo de la entrada de alimentación del aparato.

Cambie las pilas cuando note que el volumen o la calidad sonora disminuyen.

Observaciones sobre las pilas

- No mezcle pilas nuevas con usadas, ni pilas de diferentes tipos.
• Nunca cargue pilas que no son recargables. No caliente las pilas ni las desmonte.
• No exponga las pilas a temperaturas demasiado altas, como las producidas por la exposición directa a los rayos del sol, al fuego o a otras fuentes de calor.
• Respete el medio ambiente cuando se deshaga de las pilas usadas.
NOTA: Si no va a utilizar el aparato durante un largo periodo de tiempo, retire las pilas para evitar que pierdan líquido.

FUNCIONAMIENTO DE LA RADIO

Selección del modo de radio

Si el aparato está apagado, pulse el botón ON/STANDBY (1) para encenderlo. Seleccione el modo de radio mediante el botón SOURCE (2).

Selección de la banda de frecuencias

Pulse el botón BAND/STOP (14) para seleccionar la banda FM o MW.
Nota: Estire o mueva la antena para mejorar la recepción de la banda FM. En modo MW, gire el aparato.

Sintonización

- Para disminuir la frecuencia, pulse el botón TRACK/TUNE (11).
• Para aumentar la frecuencia, pulse el botón TRACK/TUNE (12).
Nota: Mantenga pulsado el botón TRACK/TUNE (11) o TRACK/TUNE (12) para sintonizar emisoras de forma automática.

Memorización manual de emisoras

- 1. En modo de radio, pulse el botón BAND/STOP (14) para seleccionar una banda de frecuencias.
2. Use los botones TRACK/TUNE (11) y TRACK/TUNE (12) para sintonizar una emisora.
3. Pulse el botón PROG (10).
4. Pulse de forma repetida el botón FOLDER (6) o FOLDER (7) para seleccionar el número que desee atribuirle a esa emisora.
5. Pulse el botón PROG (10) para confirmar su selección.
6. Repita los pasos 2 a 5 para memorizar otras emisoras de radio.

Reproducción de una emisora memorizada

- 1. Pulse el botón BAND/STOP (14) para seleccionar la banda FM o MW.
2. Pulse de forma repetida el botón FOLDER (6) o FOLDER (7) para seleccionar la emisora memorizada que desee.
Nota: Este aparato puede memorizar 10 emisoras por banda de frecuencias.

CARACTERÍSTICAS TÉCNICAS

Table with 2 columns: Specification and Value. Includes Alimentación (CA: 230V ~ 50Hz), Consumo (Potencia de salida: 2 x 2,5 W RMS), Respuesta de frecuencia (FM/Modulación de frecuencia: 87.5 - 108 MHz), and other technical details.

ATENCIÓN: Este aparato utiliza rayos láser. Para evitar cualquier accidente, el aparato sólo debe ser manipulado por un técnico cualificado. Este aparato cumple las normas internacionales de seguridad y las directivas de la Unión Europea. También responde a las normas vigentes en materia de seguridad eléctrica y de compatibilidad electromagnética.

ADVERTENCIAS

- CAUTION RISK OF ELECTRIC SHOCK DO NOT OPEN: Para evitar el riesgo de descarga eléctrica, no desmonte el aparato.
El símbolo del rayo con una flecha dentro de un triángulo equilátero advierte al usuario de la presencia de voltaje peligroso en el interior del aparato.
El signo de exclamación dentro de un triángulo equilátero advierte al usuario de la presencia de importantes instrucciones de funcionamiento y mantenimiento en el manual que acompaña al producto.
ATENCIÓN: Radiación láser invisible en caso de apertura o fallo de los cierres de seguridad. Evite la exposición al láser.

ADVERTENCIA: Para reducir el riesgo de incendio o de descarga eléctrica, no desmonte este aparato ni lo exponga a la lluvia o la humedad.

MEDIDAS DE SEGURIDAD

IMPORTANTE
¡NO TIRE LAS PILAS AL FUEGO!
NO EXPONGA ESTE APARATO A SALPICADURAS. NO COLOQUE NINGÚN RECIPIENTE CON LÍQUIDO, COMO UN JARRÓN, CERCA O ENCIMA DEL APARATO.

REPRODUCCIÓN

Selección de una fuente de entrada de audio

Si el aparato está apagado, pulse el botón ON/STANDBY (1) para encenderlo en el último modo utilizado.

Seleccione el modo CD, USB o SD/MMC mediante el botón SOURCE (2).

Introducción de un soporte

Para los CD:

Presione el botón PUSH TO OPEN (15) para abrir el compartimento del CD. La indicación «OPEN» (apertura) aparecerá en la pantalla. Coloque un CD con la carátula impresa hacia arriba y cierre el compartimento presionándolo con suavidad.

Para los dispositivos USB y las tarjetas SD/MMC:

Introduzca un dispositivo USB en el puerto USB o una tarjeta SD o MMC en la ranura para tarjetas del aparato.

La indicación «TOC READ» (carga del contenido) se visualizará mientras se carga el soporte introducido.

Si usted ha introducido un CD normal, aparecerán el número total de pistas y la duración total del disco.

Si ha introducido un soporte que contiene archivos MP3, la indicación «MP3» aparecerá en la pantalla.

Cuando la reproducción está detenida, se visualiza el número total de carpetas y archivos.

Reproducción y pausa

- 1. Si la reproducción está detenida, pulse el botón PLAY/PAUSE (13) para iniciarla. El símbolo (play) se visualizará en la pantalla.
2. Durante la reproducción, pulse el botón PLAY/PAUSE (13) para interrumpirla momentáneamente (pausa). Pulse de nuevo este botón para reanudar la reproducción. El icono (pause) se visualizará en modo de pausa.

Salto de pista y búsqueda

- 1. Pulse el botón TRACK/TUNE (11) o TRACK/TUNE (12) para volver a la pista anterior o pasar a la siguiente respectivamente.
2. Mantenga pulsado el botón TRACK/TUNE (11) o TRACK/TUNE (12) para retroceder o avanzar rápidamente en el interior de la pista que se esté reproduciendo.

Parada de la reproducción

Pulse el botón BAND/STOP (14) para detener la reproducción.

Sistema de archivos MP3

- Este aparato funciona con un sistema de carpetas en dos niveles: solo se tiene en cuenta el primer nivel de subcarpetas de un soporte que contenga archivos MP3. El resto de niveles inferiores de subcarpetas y de archivos se reorganizarán.

- Las carpetas vacías no se visualizarán.

- Este aparato lee 99 carpetas y 999 archivos como máximo.

Datos ID3 (solo para archivos MP3)

Durante la reproducción de un archivo MP3, pulse el botón ID3 para activar la visualización de los datos ID3. El símbolo ID3 aparecerá en la pantalla.

Si el archivo tiene etiquetas ID3, el título del fragmento, el nombre del artista y/o el nombre del álbum se visualizarán de forma sucesiva en la pantalla.

Si el archivo no tiene etiquetas ID3, aparecerá la indicación «NO TAG» (sin etiquetas).

Vuelva a pulsar el botón ID3 para desactivar esta función. Se vuelve a visualizar el número de carpeta y de archivo.

Selección de una carpeta

Con la reproducción detenida:

- En la pantalla se visualizará el número total de carpetas y archivos.
• Pulse el botón FOLDER (7) para pasar a la carpeta siguiente y visualizar el número de carpeta.
• Pulse el botón FOLDER (6) para volver a la carpeta anterior y visualizar el número de carpeta.

E - 3

Nota sobre los transitorios eléctricos rápidos (ráfagas) y las descargas electrostáticas:

- En caso de producirse fallos en el funcionamiento debidos a transitorios eléctricos rápidos (ráfagas) o a descargas eléctricas, desconecte unos segundos la fuente de alimentación del aparato para que vuelva a funcionar con normalidad.

Calor: No utilice el aparato cerca de fuentes de calor como radiadores, salidas de aire caliente u otros aparatos que despidan calor.

- No coloque velas encendidas cerca o encima del aparato.

Instalación: Coloque el aparato en una superficie lisa y estable.

Ventilación: Deje suficiente espacio alrededor del aparato para garantizar una buena ventilación. Deje libre un espacio de al menos 10 cm respecto de las partes posterior y superior del aparato, y de 5 cm respecto de cada lateral.

- No coloque el aparato sobre una alfombra o superficie similar; podrían bloquearse los orificios de ventilación.

- No instale el aparato en una estantería, un armario o un mueble empotrado que puedan dificultar la ventilación del aparato.

- No obstruya los orificios de ventilación para garantizar una ventilación suficiente del aparato.

Penetración de objetos y de líquidos: Procure que no entren objetos ni líquidos en el interior del aparato a través de los orificios de ventilación.

Condensación

No utilice el aparato inmediatamente después de haberlo transportado desde un sitio frío a uno caliente. Pueden surgir problemas de condensación.

Puede formarse humedad en la lente del CD en las siguientes situaciones:

- cuando se traslade el aparato de un lugar frío a uno caliente;
- si se acaba de encender la calefacción en la habitación;
- si se utiliza el aparato en un lugar muy húmedo;
- si el aparato se enfría como consecuencia del aire acondicionado

Si existe condensación en el interior del aparato, es posible que éste no funcione de manera normal. En ese caso, deje que el aparato se seque durante algunas horas antes de volver a encenderlo.

Alimentación eléctrica

1. Fuentes de alimentación: Utilice las pilas o la red eléctrica doméstica, como se indica en el manual y en el aparato.

2. Cable de alimentación

- Al desconectar el cable de alimentación, no tire del cable sino del enchufe.
- No toque el cable de alimentación con las manos húmedas.
- Podría sufrir una descarga eléctrica.

- Coloque el cable de alimentación de forma que no se pueda pisar, doblar ni aplastar.

- No sobrecargue el enchufe y los alargadores; podría sufrir una descarga eléctrica.

- Para cortar por completo la alimentación del aparato, desenchúfelo de la toma de corriente.

- Se ha de poder acceder fácilmente al enchufe durante el uso del aparato; procure que el acceso al mismo permanezca despejado.

3. Periodos de no utilización: Retire las pilas y desconecte el cable de alimentación de la toma de corriente si no va a utilizar el aparato durante varios meses. Cuando el cable está conectado, incluso si el aparato está apagado, una pequeña cantidad de corriente sigue fluyendo hacia el aparato.

Si en un futuro desea deshacerse de este aparato, recuerde que los productos eléctricos no deben tirarse junto a los desechos domésticos. Deposítelo en centros de reciclaje adecuados. Póngase en contacto con las autoridades locales o con el vendedor del producto para obtener más información al respecto. (Directiva sobre Residuos de Aparatos Eléctricos y Electrónicos)



El uso prolongado a un volumen elevado de este aparato puede acarrear problemas auditivos.



El uso prolongado a un volumen elevado de este aparato puede acarrear problemas auditivos.

