

MUSE

M-16CR

Manual de instrucciones Radio despertador con doble alarma



ANTES DE UTILIZAR ESTE APARATO, LEA
ATENAMENTE LAS SIGUIENTES INSTRUCCIONES

Español

PUESTA EN HORA DEL RELOJ Y AJUSTE DEL BRILLO DE LA PANTALLA

1. Pulse el botón **display** (19) para pasar de la visualización analógica de la hora a la visualización digital, y viceversa.
2. Para ajustar la hora, gire el botón **⌚** (11) situado en la parte trasera del aparato y manténgalo en esa posición. Un símbolo de un reloj parpadeará en la pantalla (2) mientras ajusta la hora.
3. Para ajustar el brillo de la pantalla, utilice el conmutador **BRIGHTNESS** (13) situado en el lateral derecho del aparato.

FUNCIONAMIENTO DE LA RADIO

1. Pulse el botón **⏻** (1).
2. Seleccione la banda de frecuencias FM o AM usando el conmutador **BAND** (8).
3. Extienda la antena alámbrica FM (21) o gire el aparato en modo AM para obtener una mejor recepción de la señal.
4. Ajuste el volumen (14) al nivel que desee.
5. Seleccione la frecuencia que desee mediante el botón giratorio **TUNING** (7).
6. Para apagar la radio, pulse el botón **⏻** (1).

AJUSTE DE LAS ALARMAS Y DE LOS MODOS DEL DESPERTADOR

Puede ajustar el aparato para que el despertador suene a dos horas diferentes.

1. Gire el botón **WAKE 1** (10) o **WAKE 2** (12) y manténgalos girados para ajustar la hora de la alarma 1 ó 2.
2. Para despertarse con el timbre (buzzer), sitúe el conmutador **WAKE 1** (5) o **WAKE 2** (15) en el icono **🔔**.
3. Para despertarse con la radio, siga los pasos 2 a 5 de la sección «FUNCIONAMIENTO DE LA RADIO» y, a continuación, sitúe el conmutador **WAKE 1** (5) o **WAKE 2** (15) en la posición **📻**. El icono correspondiente se encenderá en la parte frontal del aparato (3 ó 4).
4. Pulse el botón **WAKE 1 CHECK TIME** (6) o **WAKE 2 CHECK TIME** (16) para comprobar la hora de la alarma 1 ó 2, que se visualizará brevemente en la pantalla (2).

INTERRUPCIÓN DEL DESPERTADOR

El despertador está programado para funcionar durante 59 minutos.

1. Botón **SNOOZE** (18): Pulse este botón para detener la alarma temporalmente. El timbre o la radio volverán a sonar cuando termine el intervalo de tiempo programado para la repetición de la alarma. Para ajustar dicho intervalo de tiempo (hasta 30 minutos), mantenga pulsado el botón **SNOOZE** (18) y, a continuación, gire el botón **⌚** (11) y manténgalo girado.
2. Botón **⏻** (1): Pulse este botón para detener la alarma; esta volverá a sonar 24 horas más tarde.
3. Posición **OFF** (5 ó 15): Sitúe el conmutador **WAKE 1** (5) o **WAKE 2** (15) en la posición **OFF** para desactivar la alarma. El icono correspondiente (3 ó 4) se apagará en la parte frontal del aparato. Se conservará en la memoria la hora a la que ha programado la alarma y se volverá a utilizar cuando active de nuevo el despertador.

DESCONEXIÓN AUTOMÁTICA

La función de desconexión automática le permite seleccionar el intervalo de tiempo que ha de transcurrir antes de que la radio se apague automáticamente (hasta 2 horas).

1. Para ajustar dicho intervalo, mantenga pulsado el botón **sleep** (20) y, a continuación, gire el botón **⌚** (11) y manténgalo girado. La radio se encenderá.
2. Para consultar el tiempo que resta antes de que se apague la radio, mantenga pulsado el botón **sleep** (20).
3. Para anular la función de desconexión automática, pulse el botón **SNOOZE** (18) o **⏻** (1) para apagar la radio.

ES - 2

DESCRIPCIÓN DEL APARATO

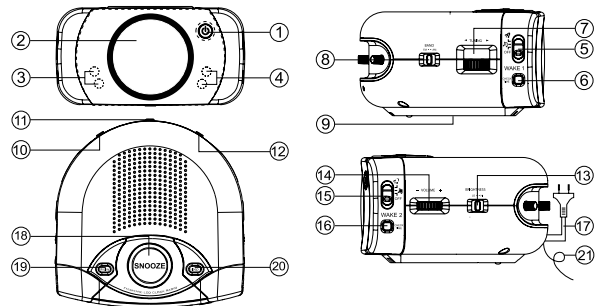

1. Botón **⏻** (encendido / apagado de la radio)
2. Pantalla LCD
3. Icono del modo de alarma 1 **🔔**
4. Icono del modo de alarma 2 **🔔**
5. Conmutador **WAKE 1** (alarma 1) **🔔** / **OFF** (**🔔** / **🔔** / desactivada)
6. Botón **WAKE 1 CHECK TIME** (comprobación de la hora de la alarma 1)
7. Botón giratorio **TUNING** (sintonización)
8. Conmutador **BAND** (banda): **FM/AM**
9. Compartimento para la pila de conservación de la hora
10. Botón de ajuste de la alarma 1 **WAKE 1** (1)
11. Botón de ajuste de la hora **⌚**
12. Botón de ajuste de la alarma 2 **WAKE 2** (2)
13. Conmutador **BRIGHTNESS** (brillo): **LO/HI** (bajo/alto)
14. Botón giratorio **VOLUME** (volumen)
15. Conmutador **WAKE 2** (alarma 2): **🔔** / **OFF** (**🔔** / **🔔** / desactivada)
16. Botón **WAKE 2 CHECK TIME** (comprobación de la hora de la alarma 2)
17. Cable de alimentación
18. Botón **SNOOZE** (repetición de la alarma)
19. Botón **display** (selección del modo de visualización)
20. Botón **sleep** (activación/ajuste de la función de desconexión automática)
21. Antena alámbrica FM

ALIMENTACIÓN

Alimentación CA: 230V ~ 50 Hz (normativa europea)

Alimentación mediante pilas: 1 pila de 9V del tipo 6F22 (no incluida) usada únicamente para el sistema de conservación del ajuste del reloj y de las alarmas en caso de corte de la corriente eléctrica. Para garantizar un correcto funcionamiento del aparato, se recomienda utilizar una pila alcalina y cambiarla cada seis meses.

1. Conecte el cable de alimentación (17) a una toma de pared.
2. Introduzca la pila de 9V en el compartimento situado en la parte inferior del aparato (9).

SISTEMA DE SEGURIDAD: Este sistema, que funciona con una pila de 9V, permite conservar en la memoria el ajuste de la hora del reloj y de las alarmas en caso de producirse un corte momentáneo de la corriente eléctrica. Sin embargo, para optimizar la duración de la pila, la pantalla se apaga automáticamente. No obstante, después de un corte de corriente, puede que necesite reajustar ligeramente la hora del reloj, ya que puede haberse adelantado o atrasado unos minutos. Si no se había introducido ninguna pila, la indicación «**🔔**» parpadeará una vez que se restablezca la corriente, para indicarle que debe poner en hora el reloj.

ES - 1

INFORMACIÓN ADICIONAL

ATENCIÓN

RIESGO DE DESCARGA ELÉCTRICA
NO ABRIR

ATENCIÓN: Para reducir el riesgo de descarga eléctrica, no desmonte el aparato. En su interior no hay ninguna pieza que pueda ser reparada por el usuario. Cualquier servicio de mantenimiento y reparación deberá confiarse únicamente a personal técnico cualificado.



El símbolo del rayo con una flecha dentro de un triángulo equilátero advierte al usuario de la presencia de voltaje peligroso en el interior del aparato.



El signo de exclamación dentro de un triángulo equilátero advierte al usuario de la presencia de importantes instrucciones de funcionamiento y mantenimiento en el manual que acompaña al producto.

ADVERTENCIA:

Para garantizar una correcta ventilación del aparato, no obstruya los orificios de ventilación. No coloque ninguna fuente de combustión, como por ejemplo una vela encendida, sobre el aparato o cerca de él.

IMPORTANTE

- ¡NO TIRE LAS PILAS AL FUEGO!
- DEJE LIBRE UN ESPACIO DE, AL MENOS, 5 CM ALREDEDOR DEL APARATO PARA GARANTIZAR UNA VENTILACIÓN ADECUADA.
- NO BLOQUEE LOS ORIFICIOS DE VENTILACIÓN.
- NO COLOQUE VELAS ENCENDIDAS CERCA O ENCIMA DEL APARATO.
- RESPETE EL MEDIO AMBIENTE AL DESHACERSE DE LAS PILAS USADAS. UTILICE ESTE APARATO ÚNICAMENTE EN CLIMAS TEMPLADOS (NUNCA EN CLIMAS TROPICALES).
- NO EXPONGA ESTE APARATO A LA LLUVIA O LA HUMEDAD.
- NO COLOQUE NINGÚN RECIPIENTE CON LÍQUIDO, COMO UN JARRÓN, CERCA O ENCIMA DEL APARATO.
- NO EXPONGA LAS PILAS A TEMPERATURAS DEMASIADO ALTAS, COMO LAS PRODUCIDAS POR LA EXPOSICIÓN DIRECTA A LOS RAYOS DEL SOL, AL FUEGO O A OTRAS FUENTES DE CALOR.
- LA PLACA DE IDENTIFICACIÓN SE ENCUENTRA EN LA PARTE POSTERIOR DEL APARATO.
- EL ENCHUFE LE PERMITE DESCONECTAR EL APARATO. PARA CORTAR COMPLETAMENTE LA ALIMENTACIÓN, DESENCHUFE EL APARATO DE LA TOMA DE CORRIENTE. SE HA DE PODER ACCEDER FÁCILMENTE AL ENCHUFE DURANTE EL USO DEL APARATO; PROCURE QUE EL ACCESO AL MISMO PERMANEZCA DESPEJADO.
- COMO RESULTADO DE FENÓMENOS ELÉCTRICOS TRANSITORIOS Y/O ELECTROESTÁTICOS, PUEDEN PRODUCIRSE FALLOS EN EL FUNCIONAMIENTO DEL APARATO. EN ESTOS CASOS, PUEDE SER NECESARIO DESENCHUFAR EL APARATO DE LA FUENTE DE ALIMENTACIÓN DURANTE UNOS INSTANTES.



Si en un futuro desea deshacerse de este aparato, recuerde que los productos eléctricos no deben tirarse junto a los desechos domésticos. Deposítelo en centros de reciclaje adecuados. Consulte a las autoridades locales o a su proveedor a este respecto.

ES - 3

