



M-08R

Manual de instrucciones

Radio digital compatible con MP3-ID3 con puerto USB y ranura para tarjeta SD



ANTES DE UTILIZAR EL APARATO, LEA LAS SIGUIENTES INSTRUCCIONES.

Selección de una carpeta

Gire el botón **TUNING/FOLDER** (12) para seleccionar una carpeta. Manténgalo en esta posición para encontrar rápidamente la carpeta que busca.

Nota: En modo de parada, si quiere seleccionar una carpeta y la indicación «F00» parpadea en la pantalla, significa que no hay archivos de música en la carpeta raíz.



Selección de un archivo

En modo de parada, pulse **◀/▶**(6) para seleccionar un archivo. Mantenga uno de estos botones pulsados para efectuar un retroceso o un avance rápido.

Nota: En modo de parada, si quiere seleccionar un archivo y la indicación «F00» parpadea en la pantalla, significa que no hay archivos de música en la carpeta raíz.



Salto o búsqueda rápida durante la reproducción

* Pulse el botón **◀**(6) de forma repetida para regresar al comienzo de la pista actual o para seleccionar la pista anterior.

* Pulse el botón **▶**(6) para pasar a la siguiente pista.

* Mantenga pulsado el botón **◀▶**(6) para buscar rápidamente un momento concreto de una pista.

Notas:

- Es posible que algunas tarjetas SD/MMC no sean compatibles con este aparato.
- Introduzca sólo dispositivos USB en el puerto USB. En caso contrario, podría dañar el aparato.
- No conecte el puerto USB directamente a un ordenador: podría dañar el aparato.
- En el mercado pueden encontrarse numerosos modelos de dispositivos USB y de reproductores MP3. No podemos garantizarle que este aparato sea compatible con todos los formatos. En caso de que su dispositivo USB no funcione, utilice otro.

MODO DE REPRODUCCIÓN

Durante la reproducción de una tarjeta SD/MMC o de un dispositivo USB, pulse el botón **PLAY MODE** (8) para seleccionar la repetición de una pista " " o la repetición de todas las pistas " ALL ".

E - 4

DESCRIPCIÓN DEL APARATO

1. Botón **STANDBY** (puesta en espera)
2. Botón **SOURCE** (fuente)
3. Botón **ALARM** (alarma)
4. Botón **TIMER/SNOOZE** (desconexión automática/repetición de la alarma)
5. Botón **■ / BAND** (parada / banda)
6. Botón **◀ / ▶** (salto/búsqueda rápida)
7. Botón **⏸** (reproducción/pausa)
8. Botón **PROG/PLAY MODE** (programación/modo de reproducción)
9. Botón **VOLUME** (volumen)
10. Ranura para tarjeta SD/MMC
11. Puerto USB
12. Botón **TUNING/FOLDER** (sintonización/carpeta)
13. Pantalla LCD
14. Toma para auriculares
15. Entrada auxiliar (AUX IN)
16. Antena FM telescópica
17. Cable de alimentación

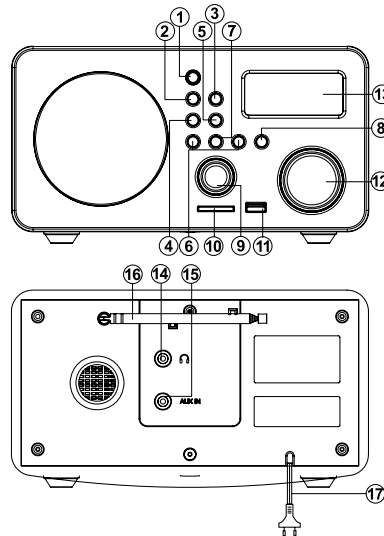

ALIMENTACIÓN

Este aparato funciona con una tensión de 230V ~ 50 Hz.

PUESTA EN HORA DEL RELOJ

1. En modo de espera, mantenga pulsado el botón **TIMER** (4) hasta que la cifra de las horas parpadee.
2. Pulse **◀ / ▶** (6) para ajustar la cifra de las horas y, a continuación, pulse **TIMER** (4) para pasar a los minutos.
3. Pulse **◀ / ▶** (6) para ajustar la cifra de los minutos. Pulse nuevamente el botón **TIMER** (4) para guardar la hora fijada.

E - 1

REPRODUCCIÓN PROGRAMADA

1. En modo de parada, pulse el botón **PROG.** (8). Las indicaciones «PROG» y «P:01» aparecerán en la pantalla y el número de carpeta parpadeará.

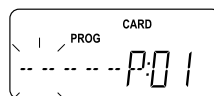

2. Gire el botón **TUNING/FOLDER** (12) para seleccionar la carpeta que desee. Pulse el botón **PROG.** (8) para confirmar su selección. El número de archivo parpadeará.

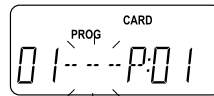

3. Utilice los botones **◀ / ▶** (6) para seleccionar el archivo que desee. Pulse el botón **PROG.** (8) para confirmar.
4. Repita los pasos 2 y 3 para programar otros archivos. Puede programarse un total de 20 archivos.
5. Pulse el botón **⏸** (7) para iniciar la reproducción programada.
6. Pulse el botón **■** (5) para detener la reproducción.

AJUSTE DE LA ALARMA Y DEL MODO DESPERTADOR

1. En modo de espera, mantenga pulsado el botón **ALARM** (3) hasta que la hora del despertador y el icono parpaddeen en la pantalla.
2. Pulse **◀ / ▶** (6) para ajustar la cifra de las horas y, a continuación, pulse **ALARM** (3) para pasar a la cifra de los minutos.
3. Pulse **◀ / ▶** (6) para ajustar la cifra de los minutos y, a continuación, pulse **ALARM** (3) para confirmar. Pulse el botón **◀ / ▶** (6) para seleccionar el tipo de alarma que desee para el despertador. Puede elegir entre **BUZZER** (timbre), **TUNER** (radio), **USB** y **SD/MMC**. Una vez que haya seleccionado el tipo de alarma, pulse el botón **ALARM** (3) para confirmar.

NOTA: Si ajusta la función de desconexión automática con un volumen bastante bajo antes de acostarse, le aconsejamos que utilice el timbre para despertarse.

DESACTIVACIÓN DEL DESPERTADOR

1. **SNOOZE** (4): Pulse este botón para detener la alarma temporalmente. La alarma volverá a sonar transcurridos 10 minutos. El icono se visualizará en la pantalla cuando la función de repetición de la alarma esté activada.
2. **STANDBY** (1) o **ALARM** (3): Pulse el botón **STANDBY** (1) o **ALARM** (3) para detener la alarma; esta volverá a sonar 24 horas después.
3. **ALARM** (3): Pulse el botón **ALARM** (3) dos veces seguidas para desactivar el despertador. El icono desaparecerá.

E - 5

FUNCIONAMIENTO DE LA RADIO

1. Pulse el botón **STANDBY** (1) para encender el aparato.
2. Pulse el botón **SOURCE** (2) para seleccionar el modo de radio.
3. Pulse el botón **BAND** (5) para seleccionar la banda de frecuencias que desee (FM o AM).
4. Utilice el botón **TUNING/FOLDER** (12) para sintonizar la frecuencia de radio que desee.
5. Ajuste el volumen (9) al nivel que desee.
6. Si desea dejar de escuchar la radio, pulse el botón **STANDBY** (1) para poner el aparato en modo de espera.

Nota:

Para obtener una mejor recepción en modo FM, despliegue la antena FM (16). En modo AM, gire el aparato para buscar la mejor recepción posible.

Memorización de emisoras de radio

Este aparato puede memorizar hasta 30 emisoras de radio (10 en modo AM/20 en modo FM).

1. Utilice el botón **TUNING/FOLDER** (12) para sintonizar la frecuencia de radio que desee.
2. Pulse el botón **PROG.** (8). El indicador «PROG» aparecerá en la pantalla y el número de memorización parpadeará.

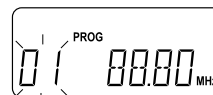

3. Pulse **◀ / ▶**(6) para seleccionar el número de memorización que desee. Pulse el botón **PROG.** (8) para guardar la emisora en el número de memorización elegido.

Escucha de una emisora memorizada

En modo de radio, pulse **◀ / ▶**(6) para acceder a una emisora memorizada.

USO DE LA ENTRADA AUXILIAR

1. Conecte el dispositivo auxiliar (por ejemplo un reproductor de MP3) a la toma AUX IN (15) situada en la parte posterior del aparato.
2. Pulse el botón **STANDBY** (1) para encender el aparato.
3. Pulse el botón **SOURCE** (2) para seleccionar el modo AUX.
4. Inicie la reproducción en el dispositivo auxiliar.
5. Ajuste el volumen (9) al nivel que desee.
6. Para detener la reproducción, desconecte el dispositivo de audio externo de la toma AUX IN (15).

E - 2

DESCONEXIÓN AUTOMÁTICA

Tiene la posibilidad de seleccionar el intervalo de tiempo (en minutos) que desea que transcurra antes de que el aparato se apague automáticamente. Pulse el botón **TIMER** (4) para seleccionar «OFF» (desactivado), 15, 30, 45, 60 ó 120 minutos.

* Pulse el botón **TIMER** (4) para visualizar el tiempo que resta del intervalo fijado cuando la función de desconexión automática esté activada.

* La función de desconexión automática se desactivará automáticamente al apagar el aparato.

AJUSTE DE LA RETROILUMINACIÓN (SOLAMENTE EN MODO DE ESPERA)

En modo de espera, gire el botón **TUNING/FOLDER** (12) para seleccionar una de las cuatro opciones de ajuste de la retroiluminación (de más débil a más fuerte).

El aparato utilizará este ajuste de la retroiluminación hasta que lo cambie de nuevo.

UTILIZACIÓN DE LOS AURICULARES (NO INCLUIDOS)

Inserte la clavija de los auriculares en la toma para auriculares del aparato (14) y podrá escuchar la radio sin molestar a su entorno. Cuando se utilizan los auriculares, la salida de audio de los altavoces se desconecta.

NOTA: ANTES DE UTILIZAR LOS AURICULARES, LEA LAS SIGUIENTES INSTRUCCIONES.

1. No utilice los auriculares durante largos periodos de tiempo a un volumen elevado; podría dañar su aparato auditivo.
2. Si le pitan los oídos, reduzca el volumen o apague el aparato.
3. Mantenga el volumen a un nivel razonable incluso si utiliza unos cascos semiabiertos diseñados para permitirle oír los sonidos procedentes del exterior. Tenga en cuenta que un volumen excesivamente alto no le permitirá oír dichos sonidos.



La utilización prolongada de los auriculares a un volumen elevado puede dañar el sistema auditivo del usuario.

E - 6

REPRODUCCIÓN DE UN DISPOSITIVO USB O DE UNA TARJETA SD/MMC

1. Introduzca un dispositivo USB en el puerto USB (11) del aparato. Introduzca completamente la tarjeta de memoria SD o MMC en la ranura correspondiente hasta que escuche un chasquido.
2. Pulse el botón **STANDBY** (1) para encender el aparato.
3. Seleccione el modo USB o SD/MMC mediante el botón **SOURCE** (2).
4. Una vez que se haya cargado el soporte, se visualizará el número total de carpetas y archivos en la pantalla.

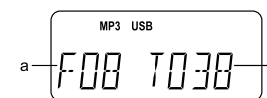

a: número total de carpetas.

b: número total de archivos

5. Pulse el botón **⏸** (7) para iniciar la reproducción. Durante la reproducción, el número de archivo, el tiempo transcurrido, el número de carpeta y la información ID3 (si está disponible) se visualizarán en la pantalla.



c: número de archivo

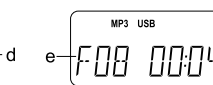

d: tiempo transcurrido



e: número de carpeta

Nota: Si los archivos de música se encuentran en la carpeta raíz, la indicación «F00» aparecerá en la pantalla durante la reproducción.

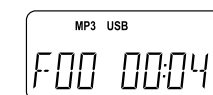

6. Pulse el botón **⏸**(7) para interrumpir momentáneamente la reproducción y vuelva a pulsarlo para reanudarla.
7. Pulse el botón **■** (5) para detener la reproducción.

E - 3

INFORMACIÓN



ATENCIÓN: Para reducir el riesgo de descarga eléctrica, no desmonte el aparato. En su interior no existe ninguna pieza que pueda ser reparada por el usuario. Cualquier servicio de mantenimiento y reparación deberá confiarse a personal técnico cualificado.



Este símbolo indica la presencia de tensión peligrosa en el interior del aparato.



Este símbolo indica que la documentación que acompaña al aparato contiene instrucciones importantes relativas a su uso y mantenimiento.

ATENCIÓN

- Para asegurar una ventilación correcta del aparato, no cubra los orificios de ventilación con objetos tales como periódicos, manteles, cortinas, etc.
- No coloque ninguna fuente de calor, como por ejemplo una vela encendida, sobre el aparato o cerca de él.
- Utilice este aparato en lugares con climas templados.
- No exponga el aparato a salpicaduras o a la humedad.
- Deje libre alrededor del aparato una distancia mínima de 5 cm para garantizar una correcta ventilación del mismo.
- No coloque objetos que contengan líquido, como un jarrón, encima del aparato.
- Un volumen elevado durante el uso de auriculares puede provocar problemas auditivos.
- La placa de identificación se encuentra en la parte posterior del aparato.
- El acceso al enchufe ha de permanecer despejado. Para cortar por completo la alimentación del aparato, desenchúfelo de la toma de corriente. Se ha de poder acceder fácilmente al enchufe durante el uso del aparato; procure que el acceso al mismo esté despejado.
- Como resultado de fenómenos electrostáticos y/o eléctricos transitorios, pueden producirse fallos en el funcionamiento del producto. En estos casos, el usuario deberá reiniciar el aparato desenchufándolo y volviéndolo a enchufar.



Si desea deshacerse de este aparato, recuerde que ha de depositarlo en un lugar destinado al reciclado de electrodomésticos. Infórmese acerca del centro de reciclaje más cercano. Consulte a las autoridades locales o a su proveedor para obtener más información al respecto. (Directiva de Residuos de Aparatos Eléctricos y Electrónicos)



E - 7